

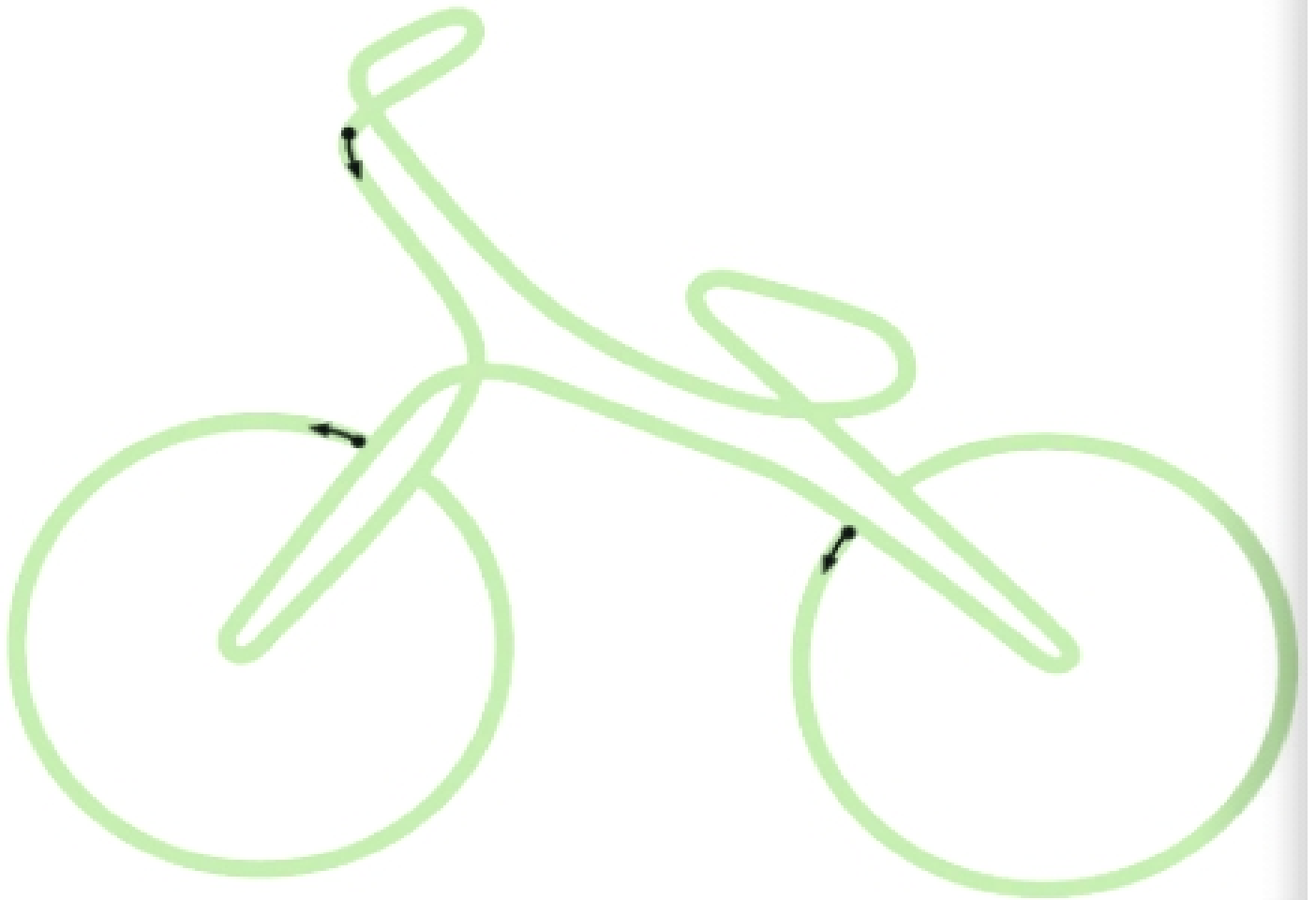

■ Słuchaj wierszyka i rysuj.

Koła dwa, najlepiej duże,
żeby długie znieść podróże.
I siodełko, kierownica.
Ach, ten rower mnie zachwyca!





© 2010 Pearson Education, Inc. All rights reserved. This material is intended for use only as a teaching aid and is not to be distributed, reproduced, or sold in any form.

© 2010 Pearson Education, Inc. All rights reserved. This material is intended for use only as a teaching aid and is not to be distributed, reproduced, or sold in any form.

ROWER

Funkcjonowanie osobiste i społeczne, 19.03 - piątek

Przeczytaj, jakie powinno być obowiązkowe wyposażenie naszego roweru.
Wskaż palcem poszczególne części. Pomogą Ci w tym litery.

ROWER I JEGO WYPOSAŻENIE OBOWIĄZKOWE

Każdy rower powinien mieć:

A) z przodu światło białe lub żółte,

B) czerwone światło z tyłu,

C) przynajmniej jeden sprawny hamulec,

D) dzwonek lub inny sygnał ostrzegawczy,

E) rowerzysta, który dba o swoje bezpieczeństwo, powinien także mieć na głowie kask,

F) oraz jeździć w kamizelce odblaskowej, dzięki której jest z daleka widoczny dla innych pojazdów poruszających się na drodze.

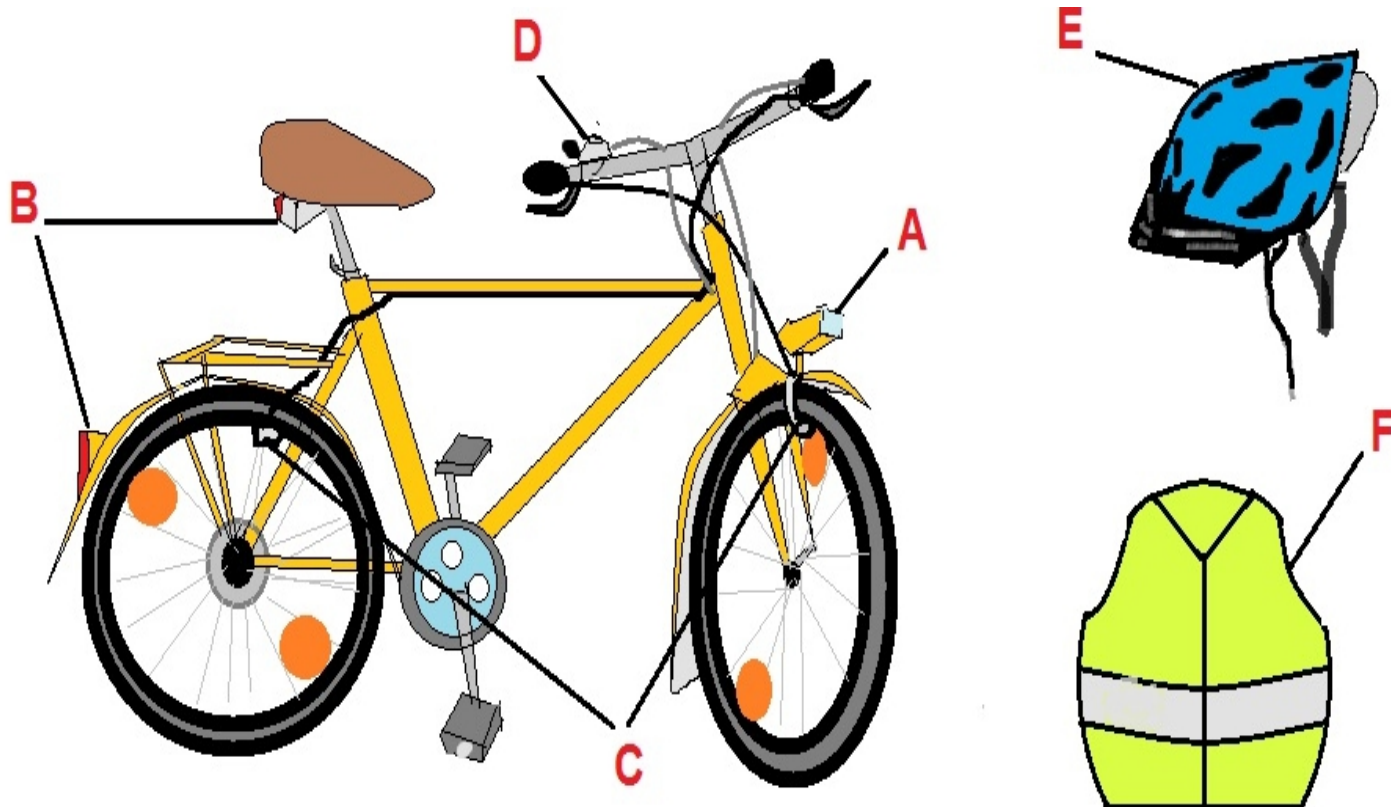



Obowiązkowe wyposażenie roweru

Zapoznaj się z obowiązkowym wyposażeniem roweru. Zwróć również uwagę, co należy na siebie ubrać, gdy chcemy wyjść i pojeździć na rowerze.

Technika, 19.03 - piątek
Narysuj obrazek po śladach.

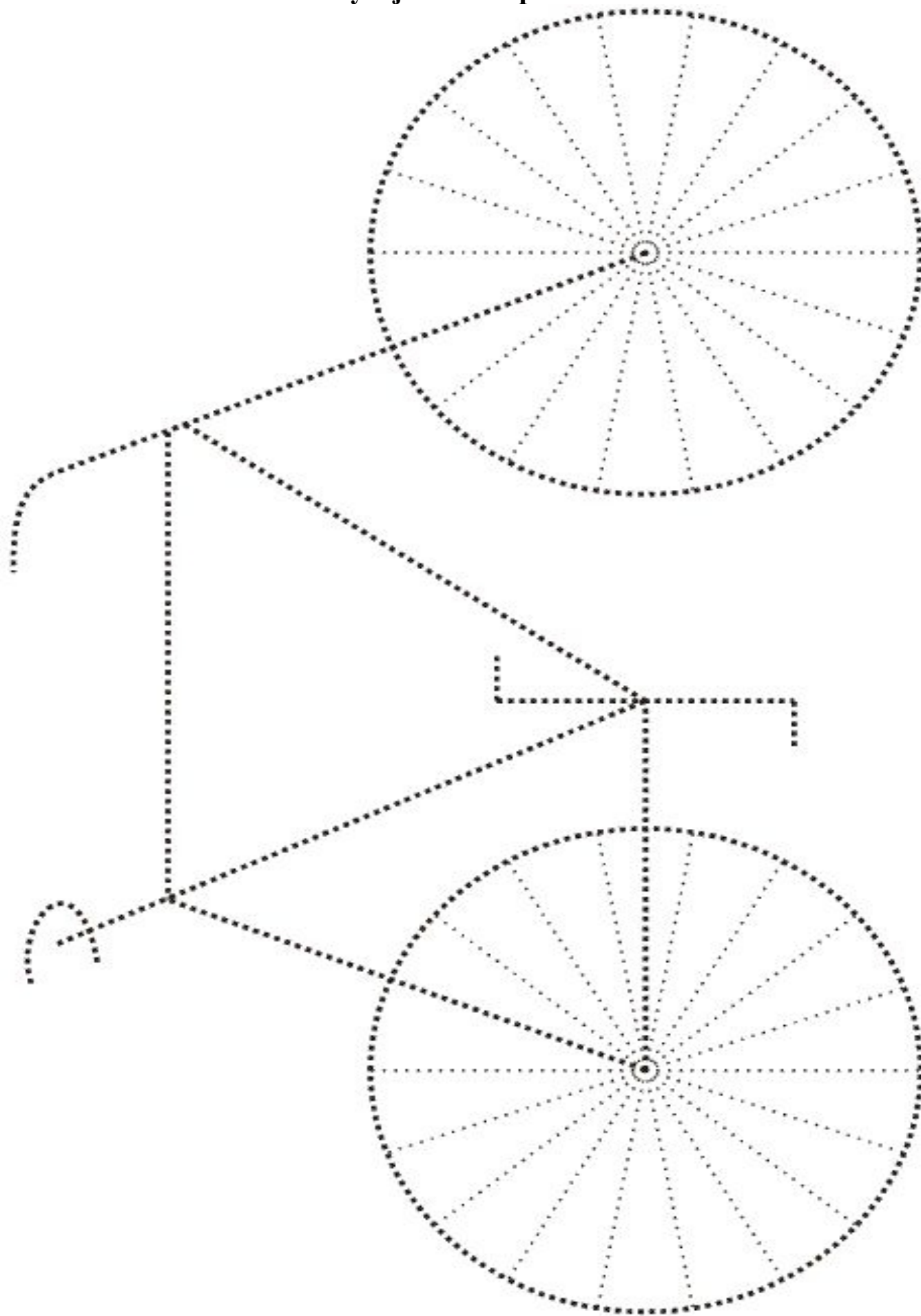

Zajęcia rozwijające komunikację, 19.03 - piątek

Pokaż samochód, pociąg, autobus. Wytnij podpisy i dopasuj.

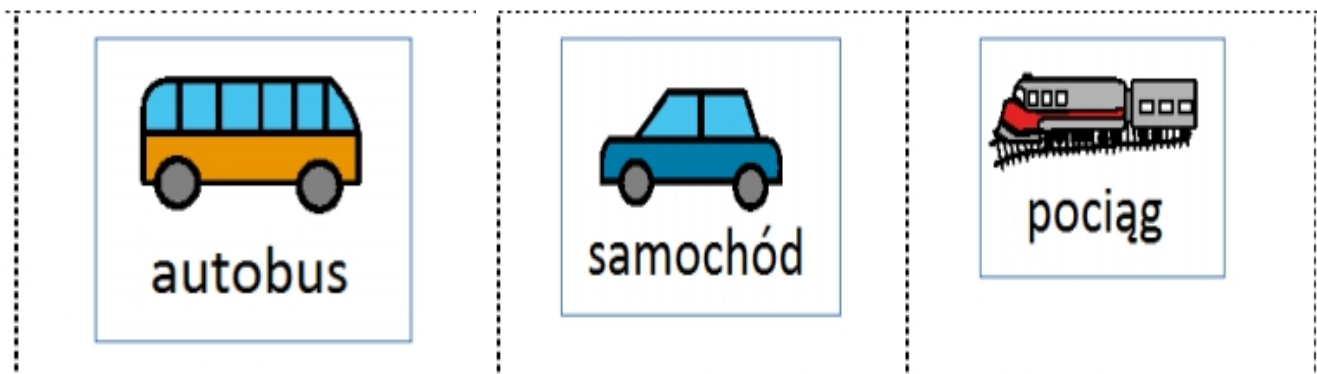
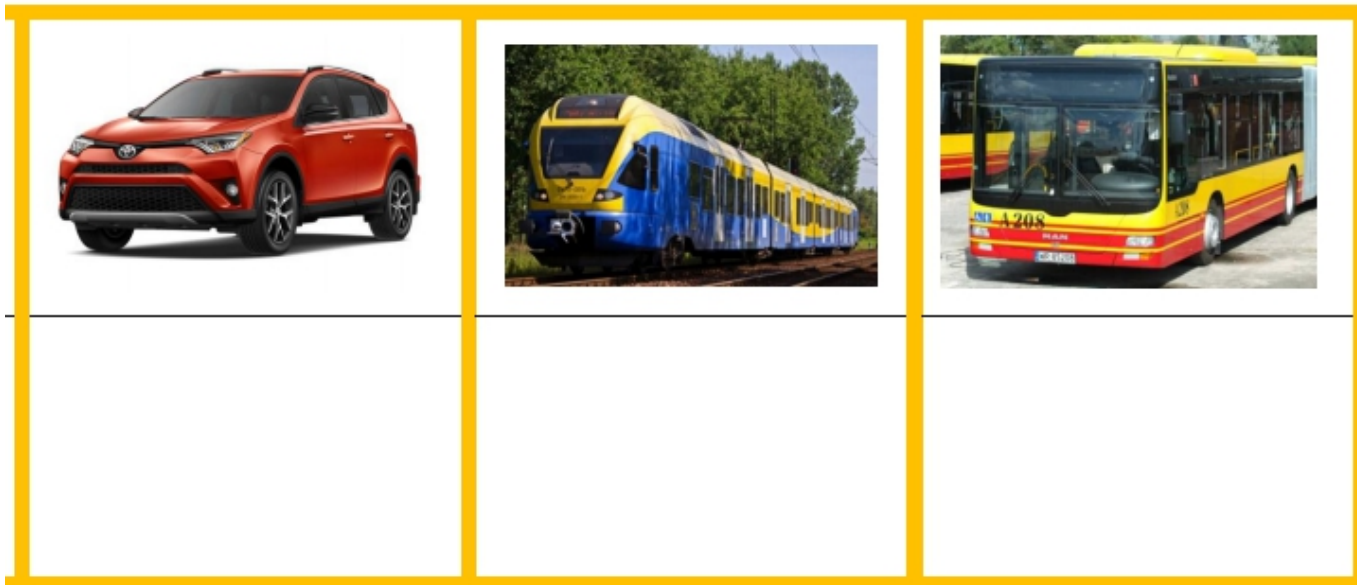

Technika 2, 19.03 - piątek

Narysuj koło po śladzie.

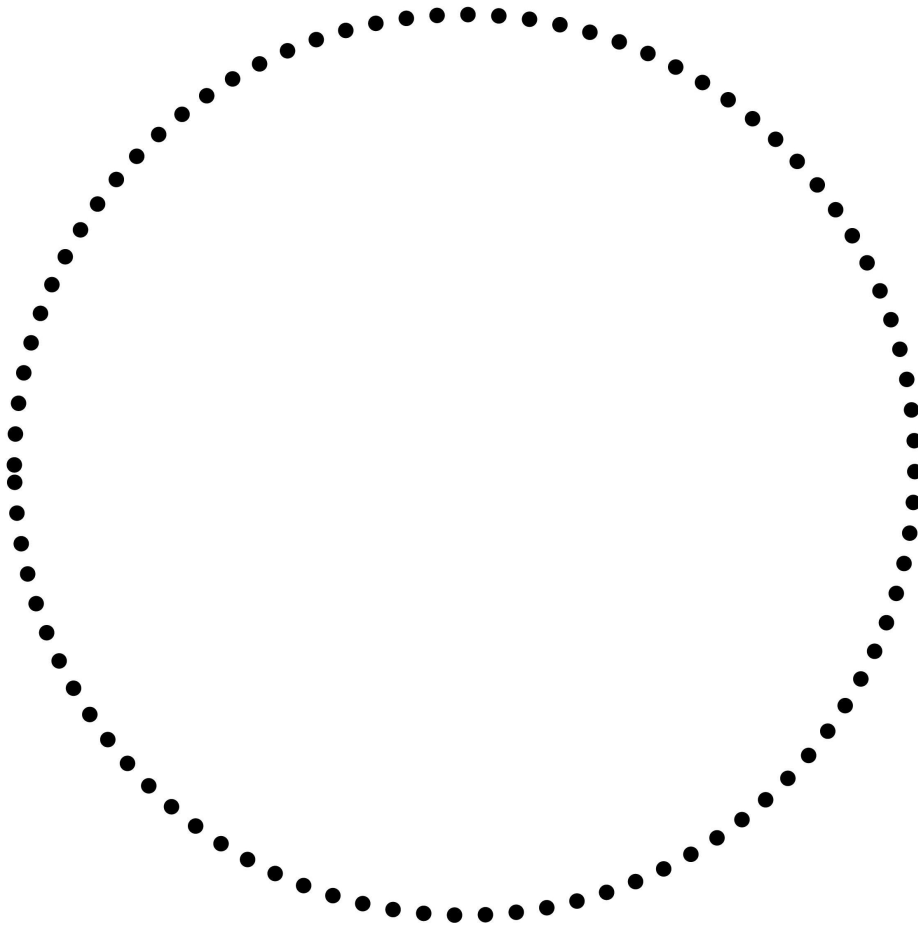

**Następnie, używając kredek, popraw krawędzie wszystkich kół poniżej.
Jakie figury rysujesz? Czy rower ma koła? Ile ich jest? Czy są takiego
samego kształtu?**

